



DESIGN ENVELOPE

Groupe survolteur,
6800G et 6900

SOMMAIRE DE LA SOLUTION

DOSSIER NO: 100.14FR
DATE: FÉVRIER 2015

REMPLECE: 100.14FR
DATE: MAI 2013

LE DÉFI

Le besoin de réaliser des économies d'énergie a entraîné l'industrie à adopter, dans une large mesure, la technologie à vitesse variable pour utilisation avec les systèmes de surpression. Cependant, l'introduction des appareils de commande numérique ajoute un niveau de complexité à. Il est nécessaire d'offrir une approche intégrée pour la conception

et la sélection d'une solution, car les systèmes de surpression qui sont bien adaptés aux entrepreneurs et aux propriétaires sont difficiles à trouver. Trop souvent, les concepteurs doivent deviner la capacité nécessaire, les entrepreneurs ont du mal avec l'installation et les propriétaires sont aux prises avec un supprimeur qui n'offre pas les avantages promis.

VALEUR DE DESIGN ENVELOPE

Les supprimeurs Design Envelope d'Armstrong répondent aux besoins d'acheminement d'eau des immeubles de grande hauteur en combinant des pompes verticales multiétages (6800) ou des pompes dualArm (6900) dotées de commandes modernes à vitesse variable.

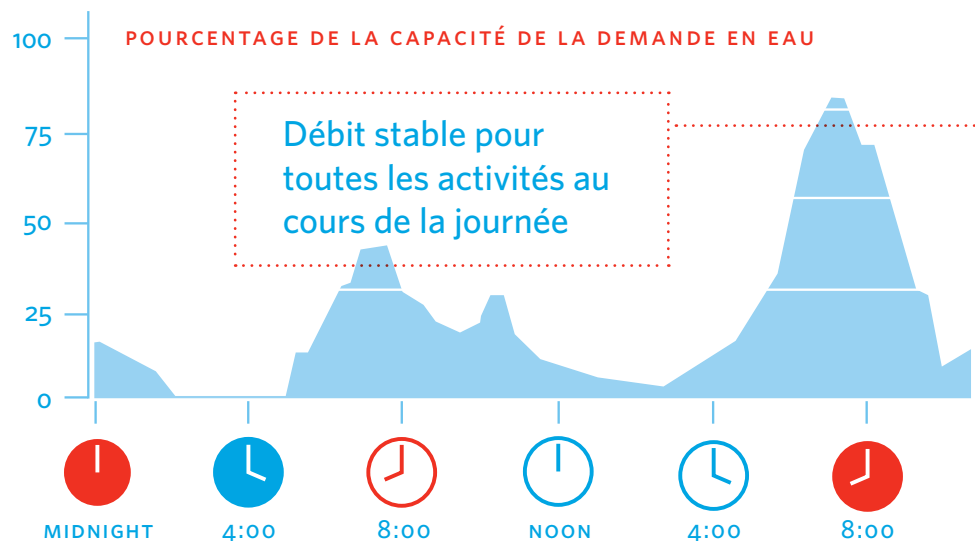

DESIGN ENVELOPE

Les solutions à capacité variable (Design Envelope) d'Armstrong sont élaborées selon une compilation prédéfinie des dimensions les plus efficaces de groupes survolteurs dans une grande variété de niveaux de performance, de la sorte, les pompes s'adaptent facilement aux modifications de conception d'emplacement et d'utilisation. Pendant la durée de vie de l'immeuble, l'approche de sélection de Design Envelope vous protège des modifications de système potentiellement longues et coûteuses, et ce, pour les raisons suivantes :

Les modifications du système de plomberie

Les modifications à la conception du bâtiment

L'installation d'un dispositif antirefoulement

La corrosion et l'incrustation des tuyaux

JUSQU'À
70%
ÉCONOMIES
D'ÉNERGIE

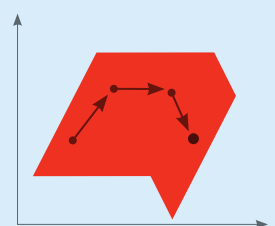
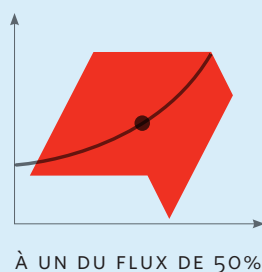
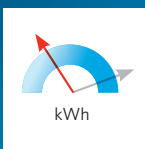

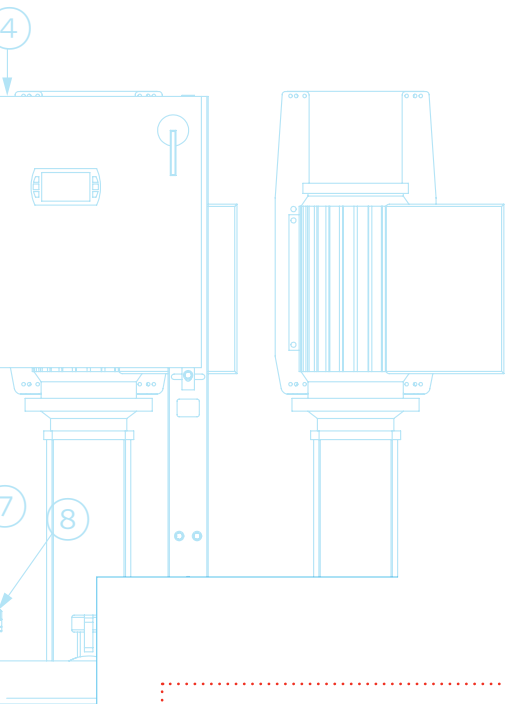

La logique de commande intégrée assure une efficacité optimale en tout temps grâce à un ajustement de la vitesse ainsi qu'à l'activation et à la désactivation des pompes parallèles au besoin pendant les périodes de forte et de faible demande.

Commandes intégrées et capacités numériques et mécaniques avancées

Les surpresseurs Design Envelope d'Armstrong intègrent des composants de pompe et des appareils de commande numérique pour :

Économie d'énergie optimale Les courbes de régulation de Design Envelope sont programmées à même le régulateur.

Installation et remplacement faciles Aucun câblage ni montage supplémentaire requis sur place, et les pompes individuelles peuvent être retirées et remplacées à titre d'unités complètes.

Source unique d'alimentation Armstrong prend en charge tous les aspects du système de surpression.

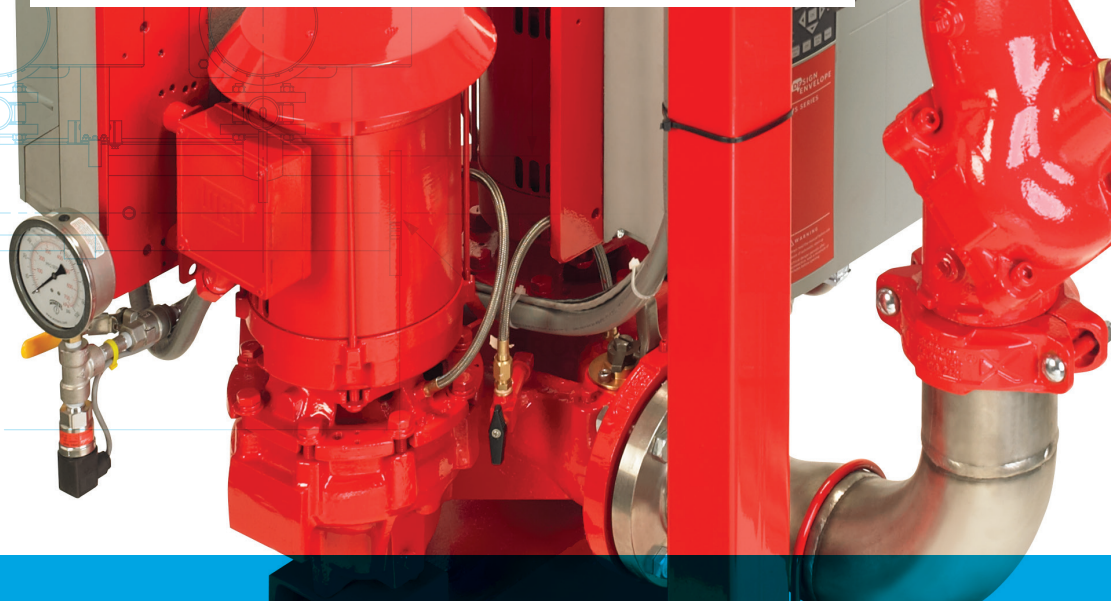
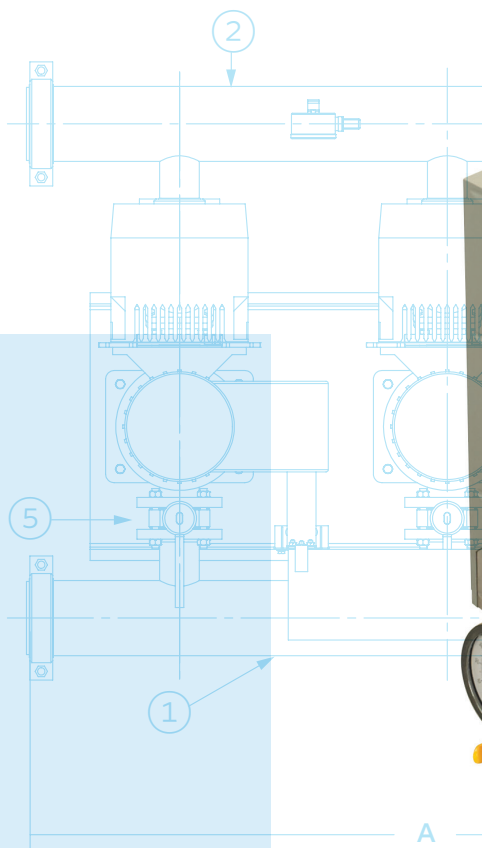

AVANTAGES PRINCIPAUX

UNE CONNECTIVITÉ AU SYSTÈME GTB FACILITÉE

Prise en charge des principaux protocoles de communication comme Modbus/BACnet MSTP/BACnet IP

DES COÛTS ÉNERGÉTIQUES MOINS ÉLEVÉS

Les surpresseurs Design Envelope permettent d'activer et de désactiver les pompes individuelles tour à tour pour une efficacité optimale et des coûts énergétiques moins élevés. Ils permettent aussi d'ajuster le point de consigne en fonction du débit pour une économie d'énergie accrue.

EMPREINTE MINIMALE

Les surpresseurs Design Envelope dominent l'industrie grâce à leur conception compacte qui demande moins d'espace au sol et simplifie la livraison sur place.

Design Envelope 6800 : Concurrence
68" x 40" : 77" x 48"

Design Envelope 6900 : Concurrence
44" x 33" : 64" x 44"

ÉCONOMIE D'ESPACE DE 25%

ÉCONOMIE D'ESPACE DE 45%

MISE EN SERVICE FACILE

Interface avec activation ou désactivation de la baisse de pression à une seule étape et minuteur de 24 heures facilitant le processus d'inspection.

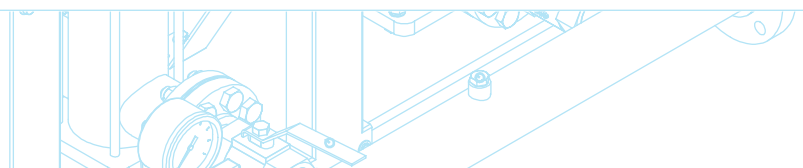
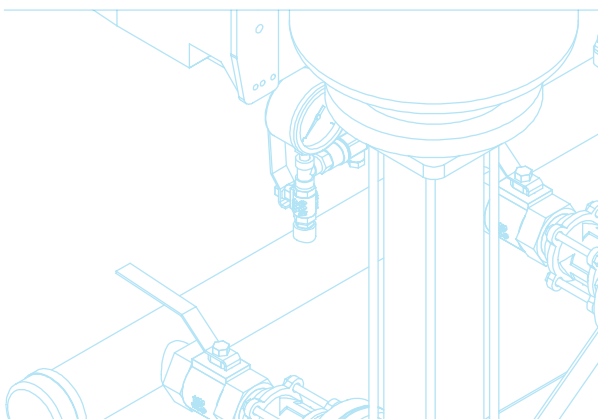
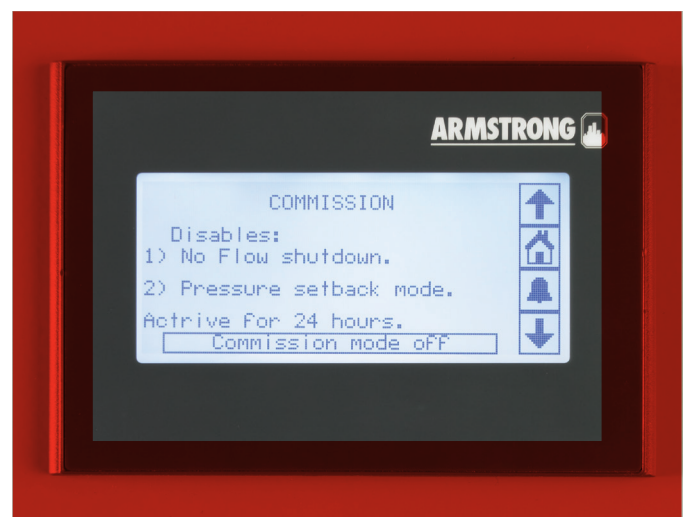

ADAPTÉ AUX ENTREPRENEURS

Armstrong offre des outils de sélection faciles à utiliser afin d'effectuer les analyses et la sélection de produits.

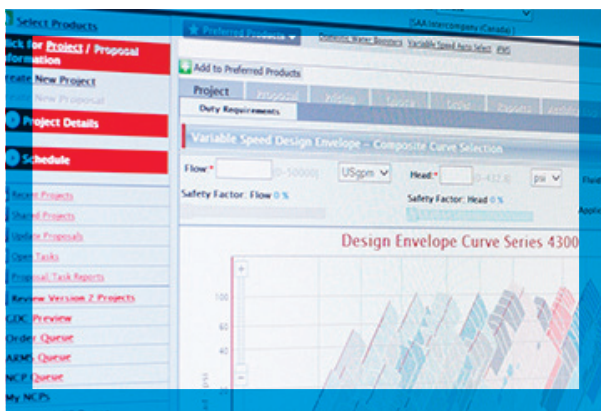

Logiciel de sélection: permet aux utilisateurs de sélectionner des produits et d'utiliser des systèmes collaboratifs de conception sur Internet.

Visitez <https://aceonline.armlink.com/newdefault.asp>

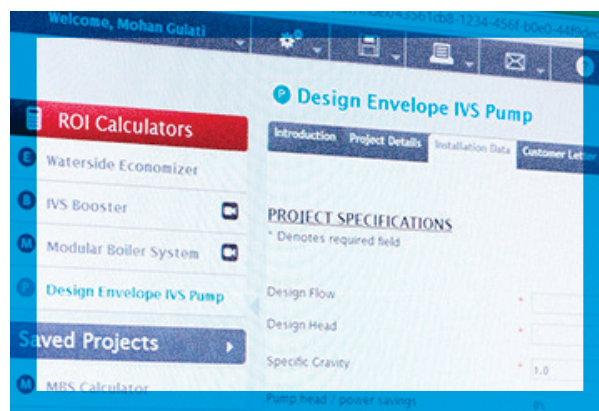

Calculateur de ROI : affiche vos économies et le rendement du capital investi en fonction de données réelles en provenance de vos installations.

Visitez <https://roi.armlink.com/>

Côtés entrée interchangeables: sur les modèles avec des raccords rainurés ou filetés, les entrepreneurs de l'installation peuvent ajuster l'aspiration et de refoulement orientation entrée en déplaçant embouts pour accueillir les conditions du site.

CARACTÉRISTIQUES PRINCIPALES

INTERFACE CONVIVIALE

Écran tactile alphanumérique de 3,4 po et mémoire flash de 16 Mo avec prise en charge des langues suivantes : anglais, français, portugais et espagnol.



LOGICIEL DOTÉ DE FONCTIONNALITÉS DE POINTE

DONNÉES SUR LA CONSOMMATION D'ÉNERGIE ET D'EAU

Les surpresseurs Design Envelope sont dotés d'une fonction permettant d'enregistrer les données et de produire un rapport sur leur fonctionnement.

Les capacités de surveillance d'énergie comprennent les éléments suivants:

Rapports de consommation mensuels et annuels (en kWh)

Données de consommation courante

Capacité de réinitialisation du stockage des données

Tableaux de données détaillés illustrant les tendances de consommation d'énergie

L'estimation du débit comprend :

Le débit maximum

Le débit actuel

Les diagrammes de données

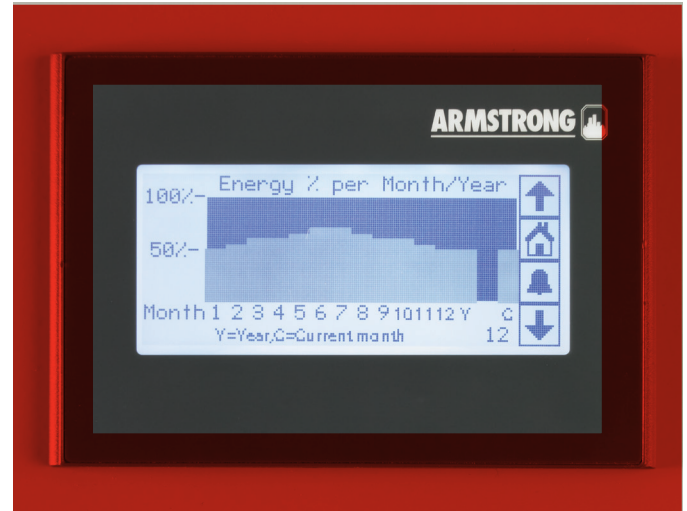

ÉCRANS DES CONTACTS DU SERVICE

Informations à propos des magasins et des contacts pour l'entretien ainsi que le personnel pour le service.

ENTIÈRE CONFORMITÉ À ASHRAE 90.1



CERTIFICATIONS FAIBLE TENEUR EN PLOMB

Fermeture si absence de débit

Détection d'absence de demande du système et fermeture des surpresseurs.

Baisse de pression

Logique intégrée qui ajuste le point de consigne de la pression proportionnellement au débit afin de prendre en compte les pertes par frottement et les débits plus faibles. Cette logique constitue une alternative à l'installation d'un capteur à distance.

Optimisation de la pression si absence de débit

Le système génère une poussée de pression supplémentaire avant la fermeture, ce qui permet l'emploi d'un réservoir de pompage réduit.

La plupart des systèmes en utilisation ne sont pas conformes aux réglementations ayant trait aux édifices bas. Les surpresseurs Design Envelope d'Armstrong sont certifiés NSF, ce qui en font le choix parfait autant pour les nouveaux projets ainsi que pour les projets de réaménagement.

REPLISSAGE GRADUEL

Permet aux administrateurs d'immeuble de remplir le système d'eau après les entretiens sans risquer d'endommager les composantes du système.

CHOIX DES POINTS DE CONTRÔLE

Permet aux utilisateurs de sélectionner à l'écran différents points de contrôle selon les saisons au moyen d'une interface conviviale.

GARANTIE ÉTENDUE

— TROIS ANS —

Toutes les pompes et tous les surpresseurs Design Envelope d'Armstrong sont dotés d'une garantie de trois ans, qui est la meilleure garantie sur le marché

GAMME D'APPLICATIONS DU GROUPE SURVOLTEUR

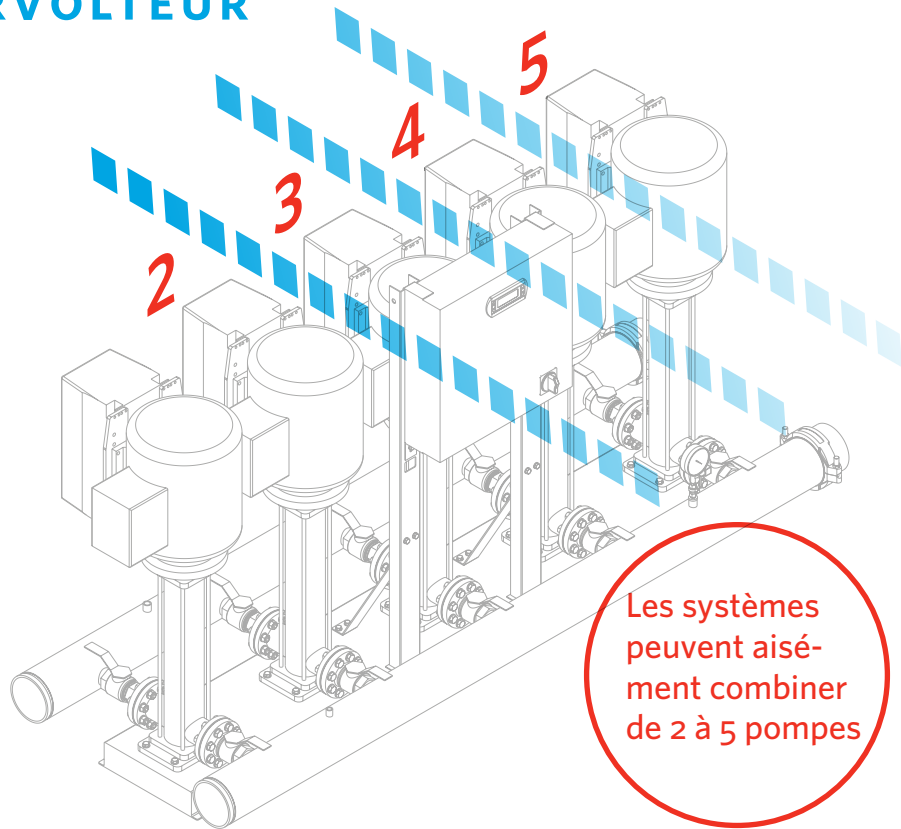

PERFORMANCE	6800G 2-5 UNITÉS	6900 2 UNITÉS
TAUX DE DÉBIT MAXIMAL gpm	1962	500
PRESSION MAXIMALE psi	320	100
CH. TOTAUX MAXIMAUX hp	250	40

TORONTO
+1 416 755 2291

BUFFALO
+1 716 693 8813

BIRMINGHAM
+44 (0) 8444 145 145

MANCHESTER
+44 (0) 8444 145 145

BANGALORE
+91 (0) 80 4906 3555

SHANGHAI
+86 21 3756 6696

Pour plus d'information, contactez votre représentant Armstrong ou visitez-nous sur:
ArmstrongFluidTechnology.com/ContactUs



ARMSTRONG FLUID TECHNOLOGY
ÉTABLI EN 1934

ARMSTRONGFLUIDTECHNOLOGY.COM

ARMSTRONG
ENERGY
MAKE
SENSE™