



FirePaks™ VIL y HSC

DESCRIPCIÓN DE LA SOLUCIÓN

N.º DE ARCHIVO: F46.10SP
FECHA: JUNIO DE 2019

SUSTITUYE A: F46.10
FECHA: ENERO DE 2015



rear proyectos con éxito es el fruto de mantener el enfoque en los plazos y el control de costos. Desarrollar un edificio de valor duradero significa tomar las decisiones correctas en torno a los sistemas de seguridad, incluidos los equipos de extinción de incendios.

Pero la selección e instalación de sistemas de protección contra incendios para su proyecto presenta una serie de desafíos, tanto para diseñadores como para contratistas.

LOS DISEÑADORES SE ENFRENTAN A DESAFÍOS CONSTANTES.

Se espera que los diseñadores sean eficientes con su tiempo pero, a veces, tienen que pasar horas investigando componentes individuales y recopilando datos de productos como especificaciones, dibujos, dimensiones y precios. Aún más frustrante es el desafío siempre presente de instalar un sistema contra incendios en una sala de máquinas pequeña.

LOS CONTRATISTAS ENFRENTAN UN CONJUNTO DIFERENTE DE DESAFÍOS

Los contratistas enfrentan diferentes desafíos en cada etapa del proyecto de construcción. La administración de los horarios de trabajo y de la logística de materiales es un dolor de cabeza. Pero ensamblar sistemas para cumplir con los requisitos cambiantes del código es complicado. Especialmente cuando se trata de componentes desconocidos.

Los problemas de instalación pueden hacer que su proyecto se aleje cada vez más de la línea de Diseño. Los cambios inesperados pueden afectar los costos en el sitio exponencialmente. Bajo circunstancias como estas, entregar un edificio comisionado a tiempo y dentro del presupuesto es una gran responsabilidad.

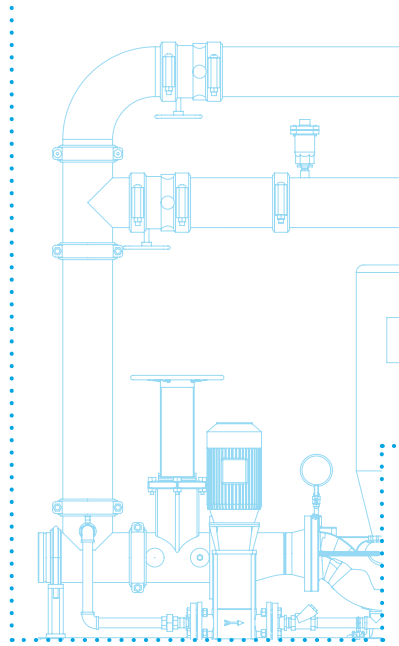

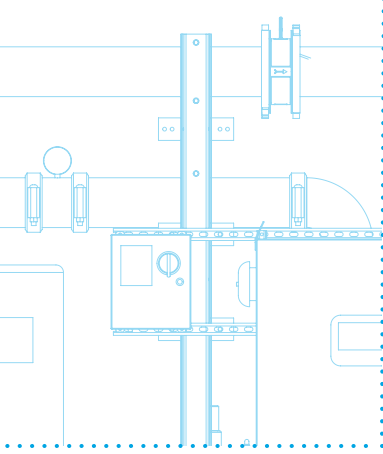

Para hacer frente a estos desafíos, los contratistas necesitan una solución completa de bombas contra incendios que ofrezca:

Fácil selección de soluciones completas y preconfiguradas

Dibujos de CAD, especificaciones, dimensiones y datos de precios fácilmente disponibles

Una pequeña huella en cuarto mecánico

Certeza en el cumplimiento del código y en la integración de componentes

Instalación fácil y rápida

Una única fuente de responsabilidad para todos los aspectos del paquete

Ensamble a prueba de fugas

Horas de trabajo reducidas en la instalación

Entrega a tiempo

Aviso previo del envío y la entrega



BENEFICIOS CLAVE

Para satisfacer las necesidades de los diseñadores contratistas y contribuir al éxito de sus proyectos de construcción, **Armstrong** ofrece el **vil FirePak™** y el **hsc FirePak™** — una solución completa e integrada que ofrece un conjunto único de ventajas tanto para diseñadores como para contratistas.

EN LA ETAPA DE DISEÑO

Proceso simplificado de diseño de la sala de máquinas

Confianza en el diseño del sistema y adherencia al código

Mejora de la eficiencia del trabajo: elimina el tiempo dedicado a la investigación de componentes y a la búsqueda de documentos técnicos

NO ESPERE MÁS

Con los FirePaks de Armstrong puede obtener especificaciones, dibujos y precios en un solo día.

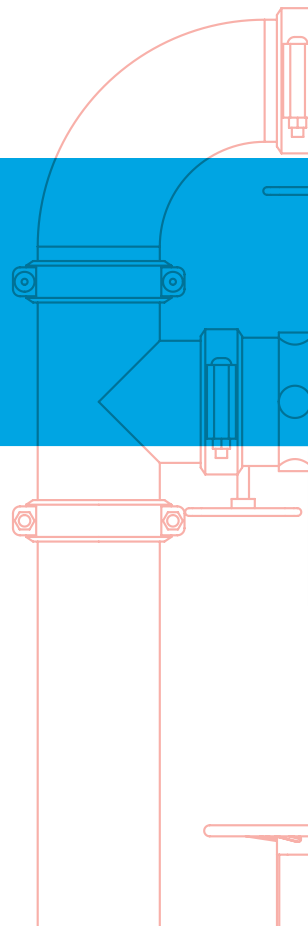



EN EL LUGAR DE CONSTRUCCIÓN

Soporte completo desde una misma fuente de recursos para todo el paquete

Fácil acceso a las respuestas para asistencia en la instalación y puesta en marcha

Sin tener que volver a llamar para solucionar problemas de montaje

Minimización de los costos de mano de obra

Mejora de la coordinación en el sitio



BASTA CON CONECTARLOS

Los FirePaks de Armstrong son un paquete completo y fácil de instalar y poner en marcha.

CARACTERÍSTICAS

Diseño compacto

Solución en un paquete completamente ensamblado

Circuitos de tuberías de medidores de flujo y de derivación de flujo de suministro de la ciudad están disponibles como opciones estándar

Documentación al instante: hay disponibles las especificaciones, precios y dibujos de los productos

CLAVE



Cableado de los controladores a los motores completado y verificado en la fábrica

Comprobación de la presión en fábrica

La bomba y el motor están montados sobre una base de acero: únicamente se requiere una sola comprobación de la alineación.

rango de aplicaciones del FirePak™ VII

CONEXIÓN	HASTA 8"
POTENCIA	HASTA 150 hp
PRESIÓN	HASTA 200 psi
FLUJO	HASTA 1500 GALONES EE. UU./MIN.

rango de aplicaciones del FirePak™ HSC

CONEXIÓN	HASTA 12"
POTENCIA	HASTA 250 hp
PRESIÓN	HASTA 250 psi
FLUJO	HASTA 3000 GALONES EE. UU./MIN.

TORONTO

+1 416 755 2291

BUFFALO

+1 716 693 8813

BIRMINGHAM

+44 (0) 8444 145 145

MANCHESTER

+44 (0) 8444 145 145

BANGALORE

+91 (0) 80 4906 3555

SHANGHÁI

+86 (0) 21 5237 0909

SÃO PAULO

+55 11 4785 1330

DUBÁI

+971 4 8876775

ALEMANIA

+49 (0) 621 3999 9858

EUROPA CONTINENTAL

+49 (0) 621 3999 9858

ARMSTRONG FLUID TECHNOLOGY
FUNDADA EN 1934

Para obtener más información sobre las bombas contra incendios o la tecnología Design Envelope, comuníquese con su representante local de Armstrong o visite nuestro sitio web en:

ArmstrongFluidTechnology.com

ARMSTRONGFLUIDTECHNOLOGY.COM

